

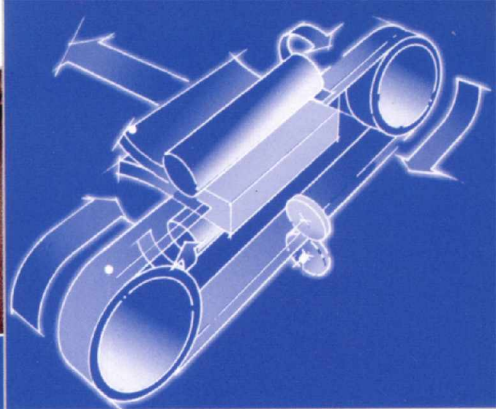

Fortuna



Bandmesser-Spaltmaschine

Präzisions-Bandmesser-Spaltmaschine zum Spalten von Leder und ähnlichen Materialien in der Schuh- und Lederwarenindustrie, sowie für Innenausstattungen in der Automobilindustrie

Bandknife Splitting machine

Precise bandknife splitting machine for the preparation of leather and similar materials in the shoe and leathersgoods industries, as well as for interior equipment in the automotive industry



Die Abbildung zeigt das Bedientableau mit integriertem LC-Display des Modells NAF 470E

The photo shows the control panel with integrated LC-display of model NAF 470E

NAF 470 / 470E

NAF 470 / NAF 470E

Höchste Qualität, Präzision und ergonomisch durchdachter Maschinenaufbau garantieren bei allen Abläufen ein schnelles und ermüdungsfreies Arbeiten. Die Maschine ist zum Schablonenschärfen geeignet.

Highest quality, precision-made and ergonomically-designed machine ensures performance of all operations in a short time and with a minimum fatigue. The machine is suitable for pattern skiving.

Maschinenausführungen:

- NAF 470 mit Messuhr zur Anzeige der Spaltdicke
- NAF 470 E mit LC-Anzeige der Spaltdicke sowie Einspaltautomatik für Gürtelspitzen und Vorderblätter, einer Maschinenzustandsanzeige mit permanenter Überwachung wichtiger Maschinenfunktionen und einer Ledermessstation
- Gleichbleibende Messerschneiden-Position durch selbsttätig nachstellendes Messer mit Kontrollmöglichkeiten über zwei Lupen

Machine versions:

- NAF 470 with dial gauge of splitting thickness
- NAF 470 E with LC-display of splitting thickness, automatic incision device (for belt ends), with permanent illuminated display of key features of machine management and with leather measuring station.
- Cutting edge positioned permanently forward, into two guides, by forward-steering drums controllable by two magnifying glasses

Maschinenausrüstung:	NAF 470	NAF 470 E
Obere Antriebsrolle	X	X
Lineal	O	X
Gummivorschubwalze	X	X
Späneabsaugung	X	X
Arbeitsleuchte	X	X
Dickenmesser	X	-
Dickenmesser digital	-	X
Schalldämpfer für Absaugung	X	X
Schleifstaubabsaugung / Metallfilter	X	X
Profillinealeinrichtung	O	O
Profilrolleneinrichtung	O	O
Rollentisch	O	O

O = optional X = serienmäßig

Machine equipment:	NAF 470	NAF 470 E
Upper driven presser roll	X	X
Presser bar	O	X
Rubber feed roll	X	X
Scrap suction device	X	X
Work lamp	X	X
Thickness gauge	X	-
Thickness gauge digital	-	X
Sound absorber for suction device	X	X
Grinding dust suction device / Metal filter	X	X
Profile bar attachment	O	O
Profile roller attachment	O	O
Roller table	O	O

O = optional X = in series

Typ	NAF 470 / NAF 470 E
Arbeitsbreite (mm)	470
Geringste Spaltdicke: Rolle (mm)	0,5
Geringste Spaltdicke: Lineal (mm)	0,2
Max. Durchgang (mm)	8,0
Geräuschemission dB (A)	78
Vorschub stufenlos elektronisch regelbar (m/min)	2,2-24,6
Abmessungen (cm)	
Länge, Breite, Höhe	160, 100, 130
Elektrischer Anschluß (kVA)	4,4
Nettogewicht (kg)	700
Bruttogewicht (kg)	Kiste 910
	Verschlag 835
Verpackungsmaße (cm)	
Länge, Breite, Höhe	175, 115, 146

Type	NAF 470 / NAF 470 E
Working width (mm)	470
Min. split. thickness: roll (mm)	0,5
Min. split. thickness: bar (mm)	0,2
Max. clearance (mm)	8,0
Noise emission dB(A)	78
Stepless, electronic drive of feed roller (m/min)	2,2-24,6
Dimensions (cm)	
Length, width, height	160, 100, 130
Electrical connection (kVA)	4,4
Net weight (kg)	700
Gross weight (kg)	case 910
	crate 835
Packing dimensions (cm)	
Length, width, height	175, 115, 146

